

1. Popis

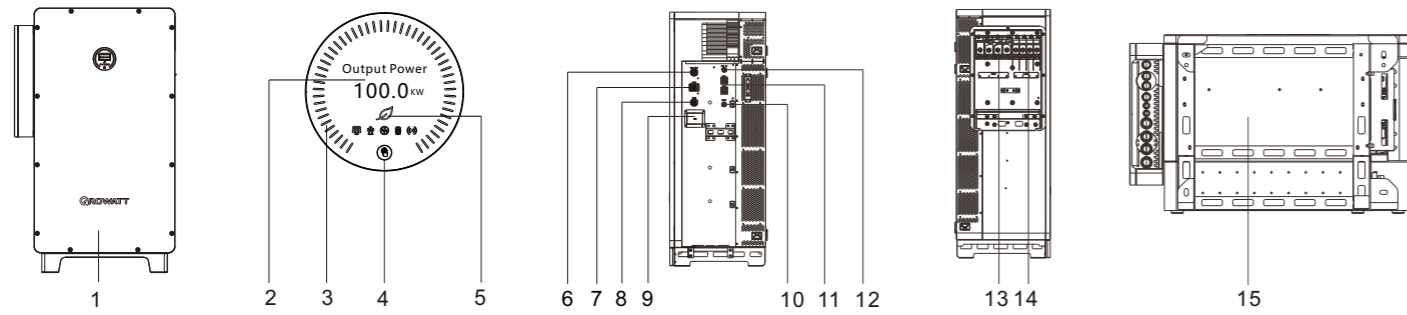

- (1) Přední panel
- (2) Obrazovka displeje OLED
- (3) Indikátor stavu baterie
- (4) Tlačítko
- (5) Systémový indikátor
- (6) Komunikační port BMS
- (7) Paralelní komunikační port
- (8) Komunikační port monitoru
- (9) Port USB
- (10) Síťový komunikační port
- (11) Bateriová svorka
- (12) Napájecí port BMS
- (13) Síťová svorka
- (14) Svorka zátěže
- (15) Base

⚠ Poznámky:
 1. Obsah tohoto dokumentu je průběžně revidován a v případě potřeby upravován. Společnost Growatt si vyhrazuje právo kdykoli a bez předchozího upozornění provést změny v tomto materiálu. Pokud není dohodnuto jinak, slouží tento dokument pouze jako návod pro rychlou instalaci. Veškeré informace a návrhy uvedené v tomto dokumentu nepředstavují žádnou záruku, ať už výslovnou nebo předpokládanou. Společnost Growatt si vyhrazuje veškerá práva na konečné vysvětlení.
 2. Tento dokument slouží jako rychlý návod k instalaci. Podrobnosti naleznete v uživatelské příručce.
 3. Na poškození zařízení způsobené nedodržením pokynů se nevztahuje žádná záruka.

2. Instalace

Schéma systému

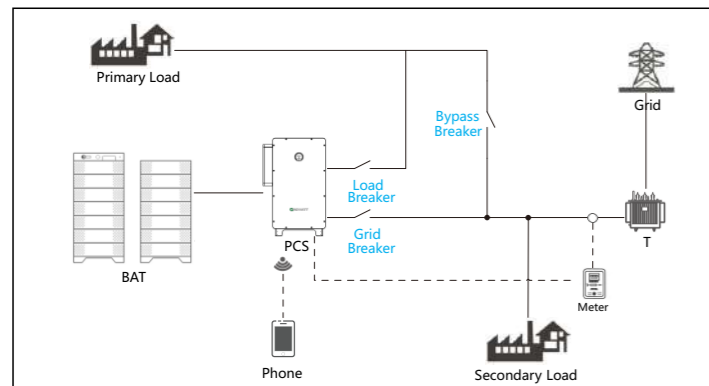

2.1 Požadavky na instalaci

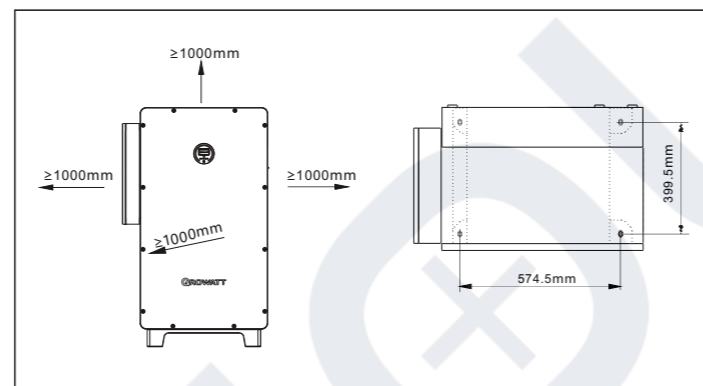

2.2 Instalace na zem

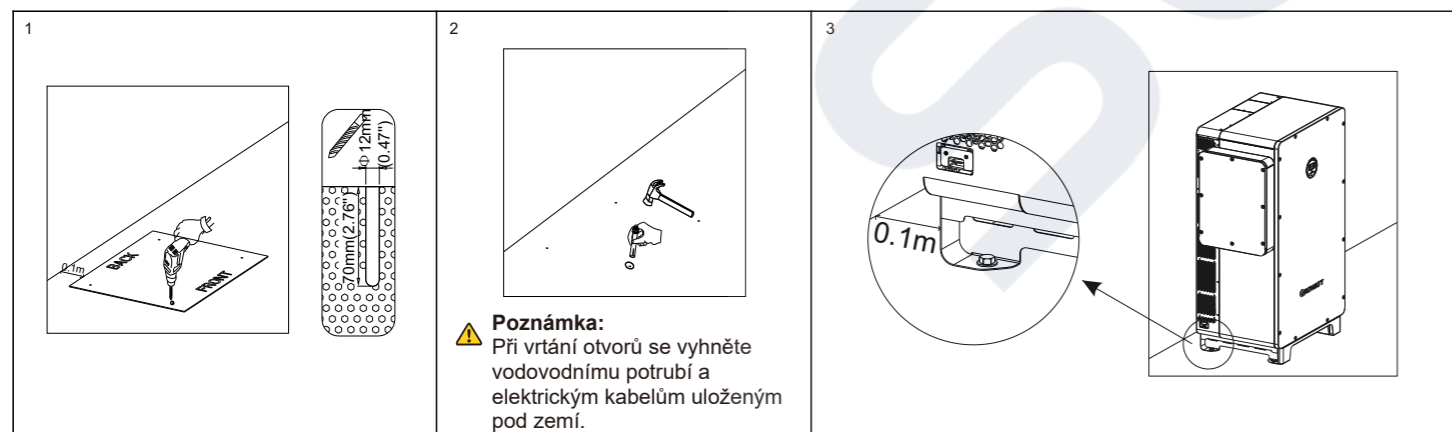

⚠ Poznámky:
 1. Při určování místa instalace střídače berete v úvahu polohu baterií a rozvodného panelu.
 2. Pro omezení exportu doporučujeme připojit ke střídači elektroměr a proudové transformátory.

3. Kabeláž

Před elektrickým zapojením si připravte kabely vypsané níže.

Č.	Kabel	Typ	Doporučené parametry
1	Zemnicí kabel	Vícejádřový měděný kabel (žlutý a zelený)	50mm ²
2	Síťový kabel	Vícejádřový měděný kabel	120mm ² -300mm ²
3	Zátěžový kabel	Fotovoltaický kabel	70mm ² -150mm ²
4	Napájecí kabel baterie	Jednožilový měděný kabel (červený a černý)	50mm ²
5	Napájecí kabel BMS	Vícejádřový měděný kabel	0.5mm ² -2.5mm ²
6	Ostatní komunikační kabely	RS485	/

⚠ Poznámka:
 1. Před připojením kabelů se ujistěte, že jsou všechny spínače vypnuté. Z důvodu osobní bezpečnosti s nimi při zapnutém napájení nepracujte.
 2. Pokud průměr kabelu neodpovídá svorce nebo je kabel z hliníkového drátu, obraťte se na náš prodejní personál.

3.1 Zemnění

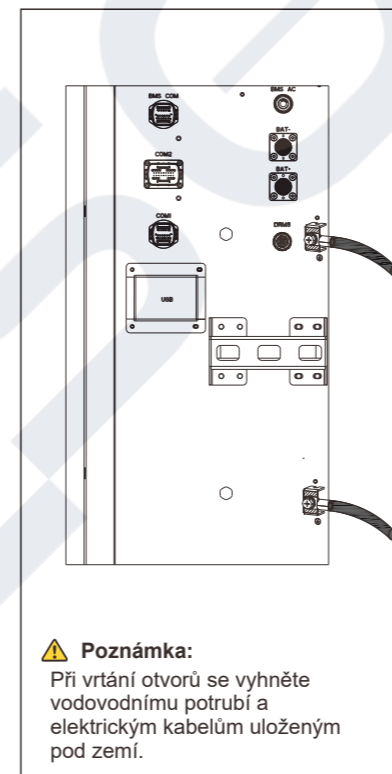

3.2 Připojení výstupu AC sítě a UPS

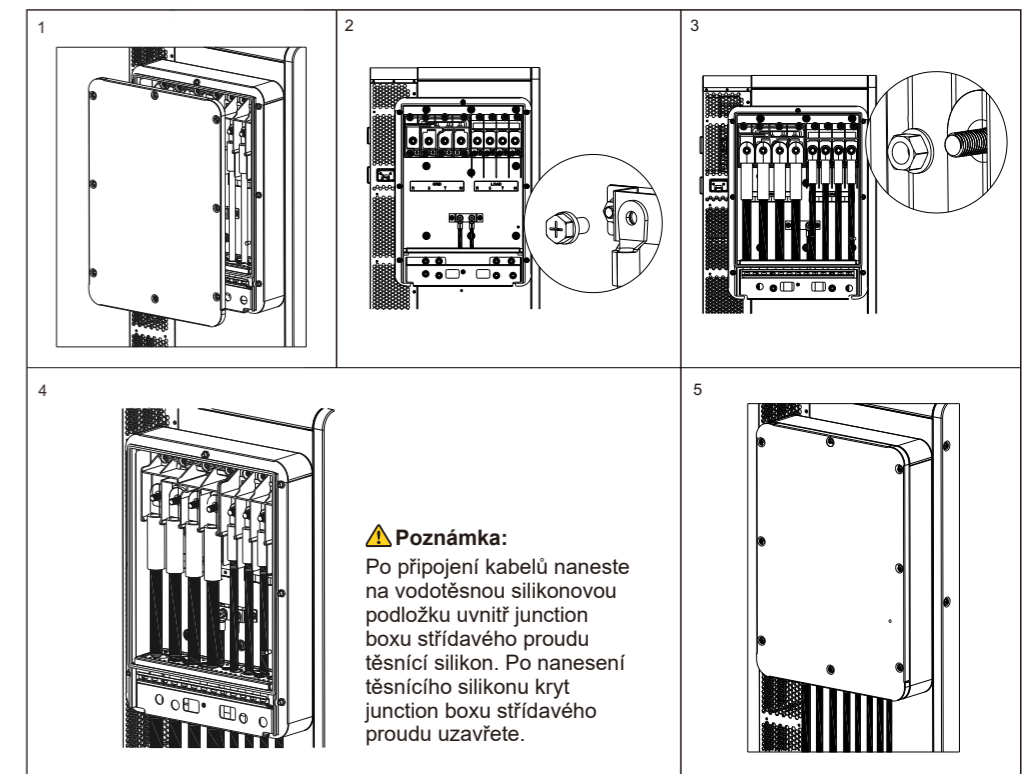

3.3 Zapojení na straně baterie

3.3.1 Zapojení napájecího kabelu baterie

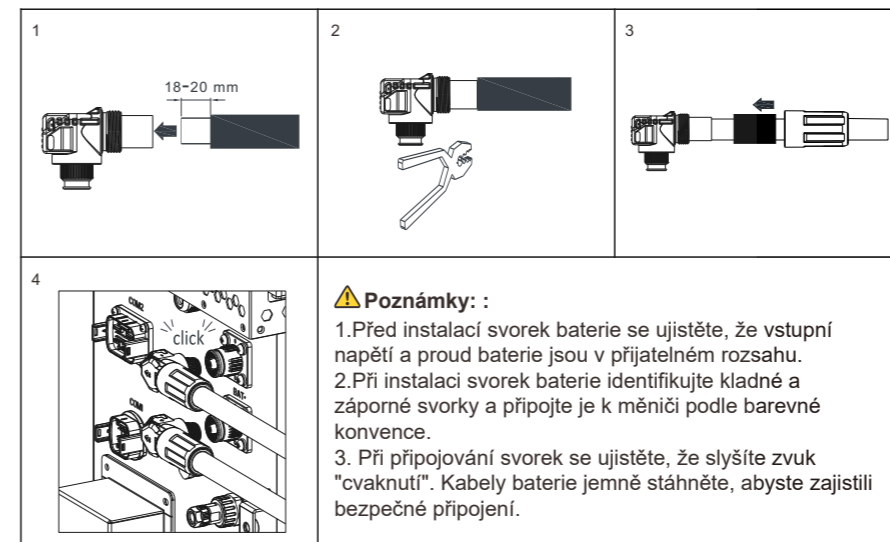

3.3.2 Zapojení napájecího kabelu BMS

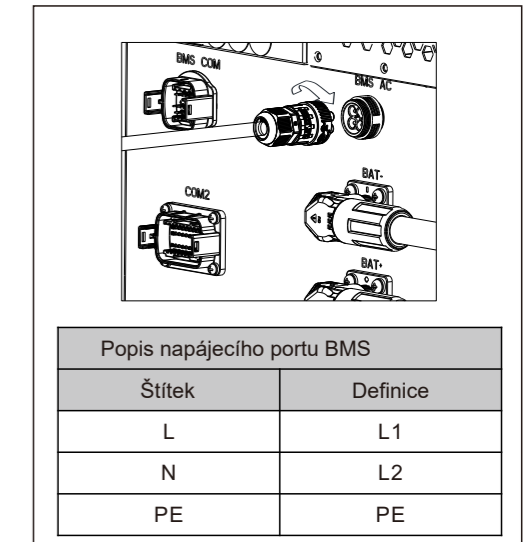

3.4 Instalace komunikačního kabelu

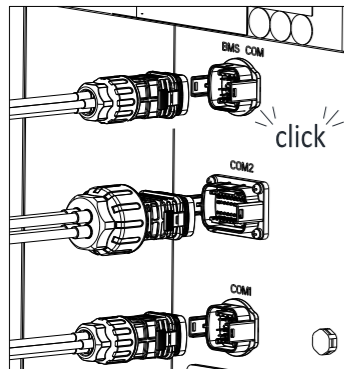

Komunikační port monitoru

Popis komunikačního portu monitoru (COM1)			
Č.	Popis	Č.	Popis
1	RS485A4	9	RS485B2
2	RS485B4	10	Res_RS4851B
3	RS485A1	11	PE
4	RS485B1	12	REPO1
5	Res_RS4851A	13	REPO2
6	RS485A2	14	DO1
7	RS485B2	15	DO2
8	RS485A2	16	PE

Paralelní komunikační port

Popis paralelního komunikačního portu (COM2)			
Č.	Popis	Č.	Popis
1	24V.S	16	CAN2_H
2	GND.S	17	CAN2_L
3	CAN1_H	18	RS485_1A
4	CAN1_L	19	RS485_1A
5	GND.S	20	PE
6	CAN2_H	21	RS485_5A
7	CAN2_L	22	RS485_5B
8	RS485_1A	23	RS485_5A
9	RS485_1B	24	RS485_5B
10	PE	25	RS485_4A
11	24V.S	26	RS485_4B
12	GND.S	27	RS485_4A
13	CAN1_H	28	RS485_4B
14	CAN1_L	29	ATS_CAN205_H
15	GND.S	30	ATS_CAN205_L

Komunikační port BMS

Popis komunikačního portu BMS (BMS-COM)			
Č.	Popis	Č.	Popis
1	Wakeup+	6	CANL
2	Wakeup-	7	CAN.GND
3	RS485A3	8	Di1
4	RS485B3	9	Di2
5	CANH	16	PE

Síťový komunikační port

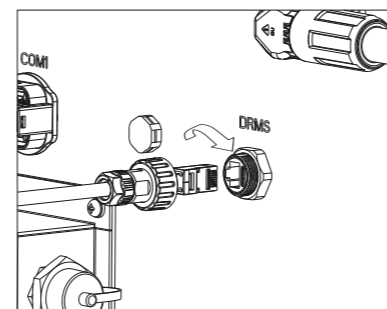

Postupujte podle pokynů pro instalaci:
 1. Odstraňte vodotěsný kryt ze síťového komunikačního portu.
 2. Vložte do portu síťový kabel a utáhněte ochranný kryt.

5. Zapnutí a vypnutí hybridního střídače

⚠ Poznámka:

Před zapnutím se ujistěte, že všechny komponenty zůstávají v povoleném provozním rozsahu. V opačném případě dojde k poškození hybridního střídače.

Pro zapnutí systému postupujte podle následujících kroků

1. Ujistěte se, že na fotovoltaické straně není žádné napětí, a poté zapněte DC spínače.

2. Zapněte jistič mezi sítí a střídačem.

3. Zapněte jistič mezi baterií a střídačem, poté zapněte spínač na baterii.

4. Systém se automaticky zapne, jakmile jsou splněny všechny požadavky.

Chcete-li systém vypnout, je třeba odeslat příkaz k vypnutí v aplikaci APP nebo na webové stránce. Počkejte, až bude systém zcela vypnut, a poté vypněte spínače v opačném pořadí.

6. Popis panelu displeje

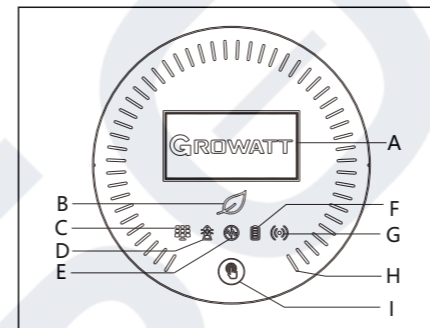

Umístění	Funkce	Umístění	Funkce
A	Obrazovka displeje OLED	F	Indikátor připojení baterie
B	Systémový indikátor	G	Komunikační indikátor
C	Indikátor FV	H	Indikace stavu baterie
D	Indikátor na síti	I	Tlačítko
E	Indikátor mimo síť		

7. Servis a kontakt

Shenzhen Growatt New Energy Co., Ltd
 4-13/F, Building A, Sino-German (Europe) Industrial Park,
 Hangcheng Ave, Bao'an District, Shenzhen, China
 T +86 755 2747 1942
 E service@ginverter.com
 W www.ginverter.com



Download
Manual



Growatt New Energy

3.4.6 Instalace záznamníku dat

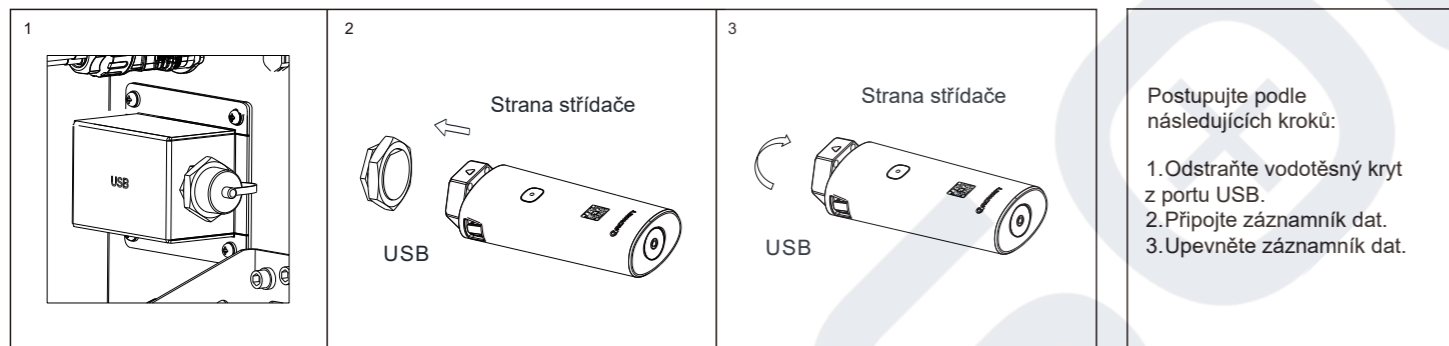

Postupujte podle následujících kroků:

1. Odstraňte vodotěsný kryt z portu USB.
2. Připojte záznamník dat.
3. Upevněte záznamník dat.

4. Kontrola po instalaci

Číslo	Věc kontroly	Číslo	Věc kontroly
1	Hybridní střídač je nainstalován správně a spolehlivě	2	Zemní kabely jsou zapojeny bezpečně
3	Všechny spínače jsou v pozici OFF	4	Všechny kabely jsou správně a bezpečně připojeny.
5	Kryt junction boxu střídavého proudu je zajištěn.	6	Všechny nepoužité konektory jsou zapečetěné.
7	Pravý panel je uzavřený a zajištěný	8	Nepoužívané příslušenství uklidte.
9	Místo instalace je čisté a uklizené.		

SOLSOL

SOLSOL s.r.o.
 Královo 298/4, Brno, 616 00, Česká
 republika podpora@solsol.cz
 www.solsol.cz

GR-UM-327-A-00